

1A

Aplicando la teoría de tangencias, dibuja a escala 1:1 la "escocia" representada en el croquis a mano alzada que se facilita.
Aplicando a teoría de tanxencias, debuxa a escala 1:1 a "escocia" representada no croquis a man alzada que se facilita.

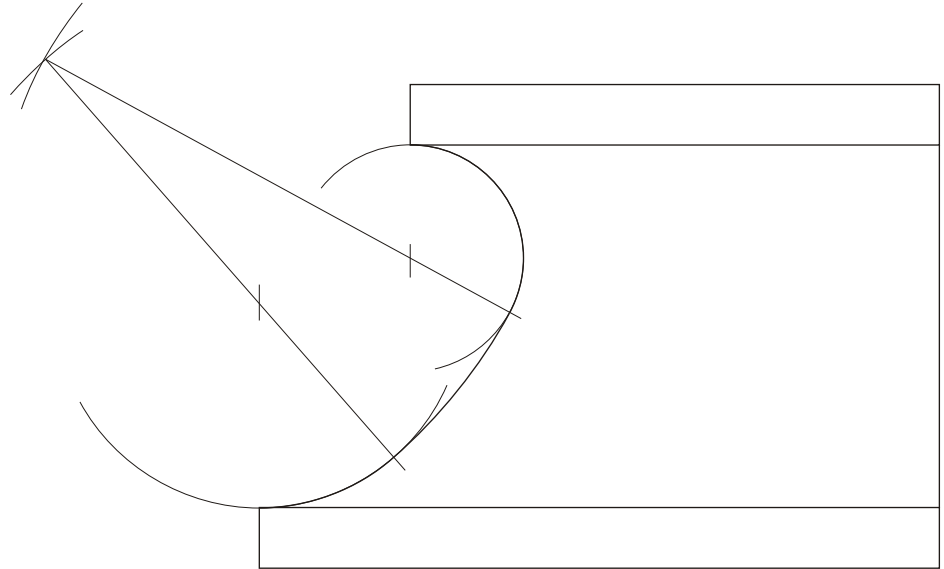
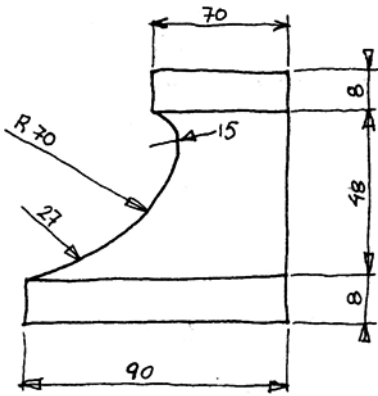

1B

Inscribe en una circunferencia de radio 38 mm. un eneágono regular

Inscribe nunha circunferencia de radio 38 mm. un eneágono regular

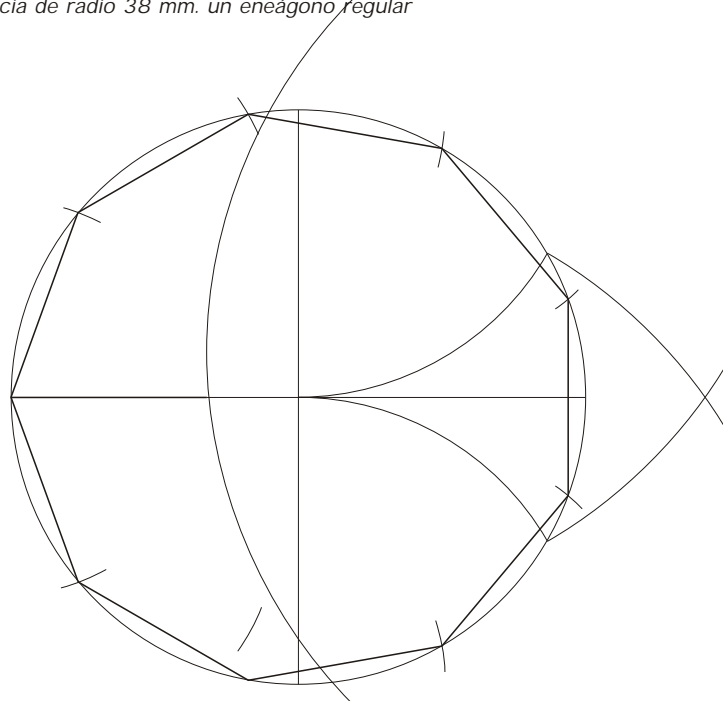

2A

Dadas las proyecciones diédricas de la siguiente figura, realiza la isometría, sin coeficientes de reducción en los ejes, a escala 1:1.

Dadas as proxeccións diédricas da seguinte figura, realiza a isometría, sin coeficientes de reducción nos eixos, a escala 1:1..

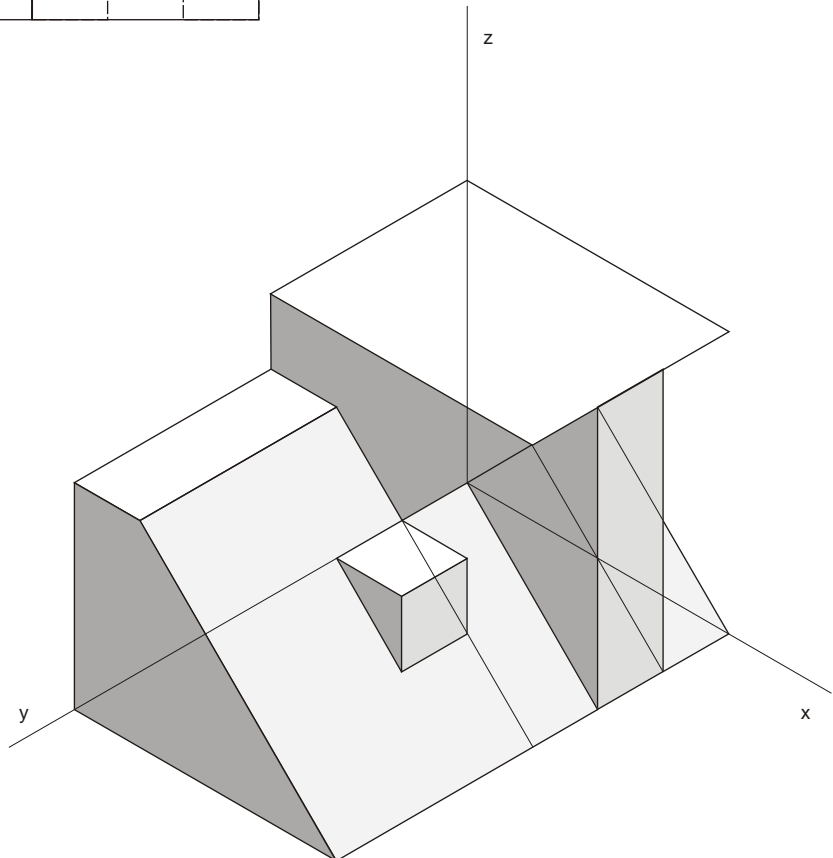
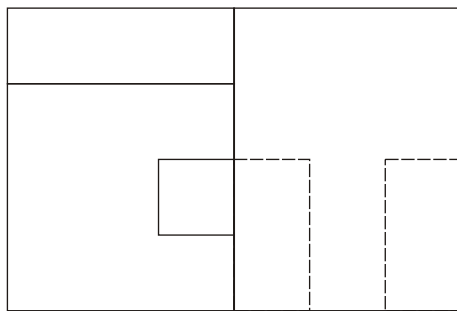
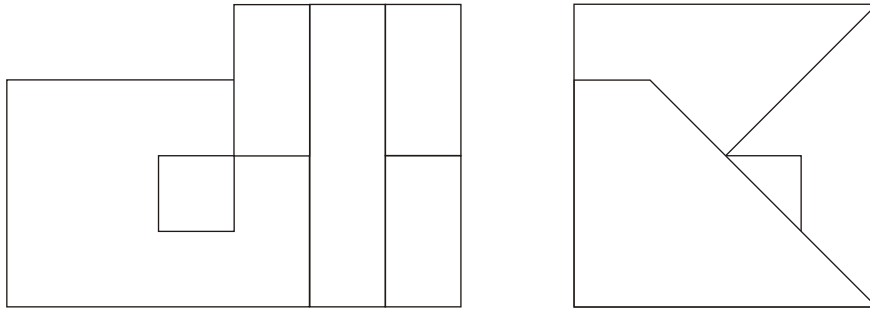

2B

Dadas las proyecciones diédricas de la siguiente figura, realiza la perspectiva lineal de plano del cuadro vertical desde el punto de vista V, considerando la línea de tierra LT, la línea de horizonte LH y el punto N de los datos. Escala de realización 1.1

Dadas as proxeccions diédricas da seguinte figura, realiza a perspectiva lineal de plano do cuadro vertical desde o punto de vista V, considerando a liña de terra LT, a liña do horizonte LH e o punto N dos datos. Escala de realización 1.1

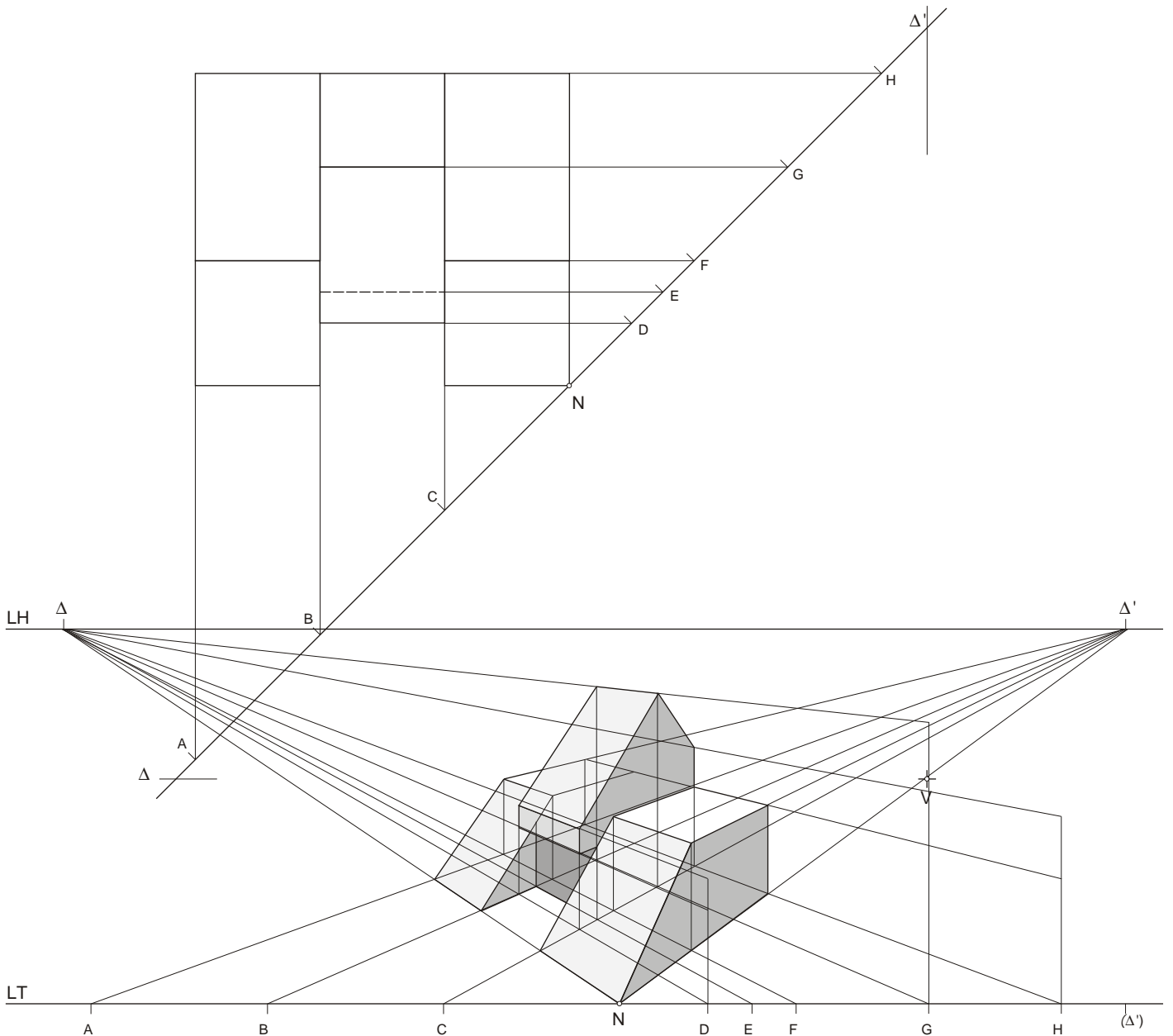
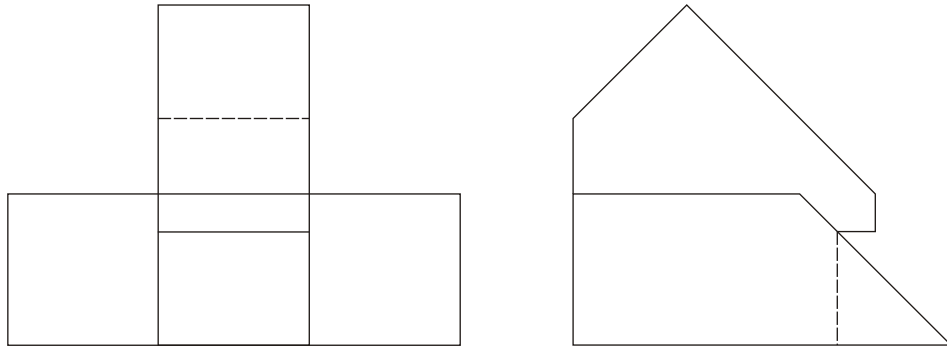

3A

Dadas las porciones de plano "abc" y "efg". 1) Determina la intersección de ambos indicando partes vistas y ocultas. 2) Dibuja en el plano "abc" una recta frontal.

Dadas as porções de planos "abc" e "efg". 1) Determina a interseção de ambos indicando partes vistas e ocultas. 2) Debuxa no plano "abc" unha recta frontal.

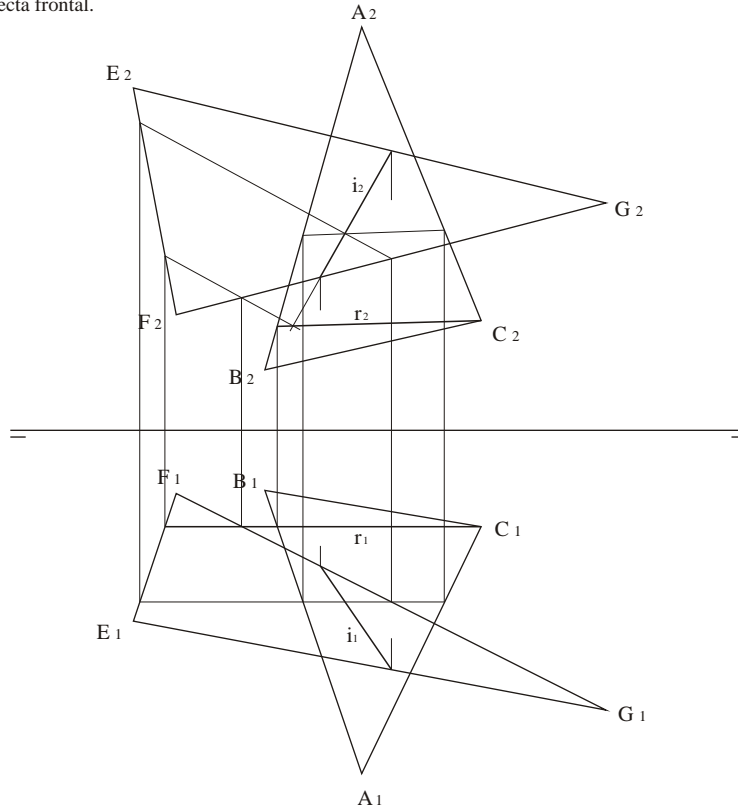

3B

Dados los alzados frontal y de perfil de un prisma hexagonal seccionado oblicuamente a su eje. Dibuja: 1) La proyección horizontal (planta). 2) La verdadera magnitud de la sección del prisma.

Dados os alzados frontal e de perfil dun prisma hexagonal seccionado oblicuamente ao seu eixo. Debuxa: 1) A proxección horizontal (planta). 2) A verdadeira magnitude da sección do prisma.

